

Fiche technico-sportive

Janv. 2020



Fit'nness

ref. 9021 - Panier de basket + récupérateur

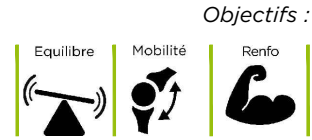
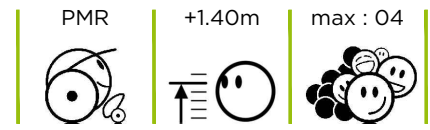

Exercice principal :

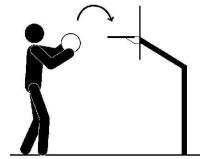

Vue élévation et plan de masse

Hauteur de chute libre : 0.00 m

✓ Installation autorisée ● Sol amortissant obligatoire

9021	HCL	Sol amortissant obligatoire		
		Gazon	Terreau naturel	Béton, enrobé, stabilisé
	HCL < 1m	✓	✓	✓
	1m < HCL < 1.20m	✓	✓	●
	1.20m < HCL < 1.50m	✓	●	●
	HCL > 1.50m	●	●	●

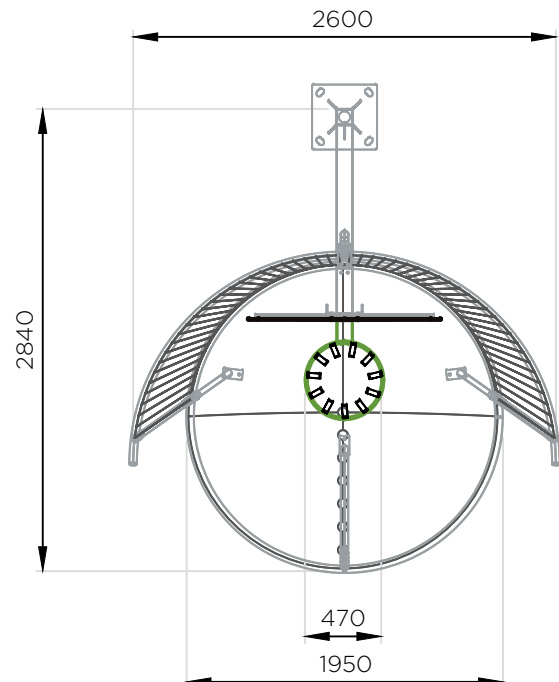
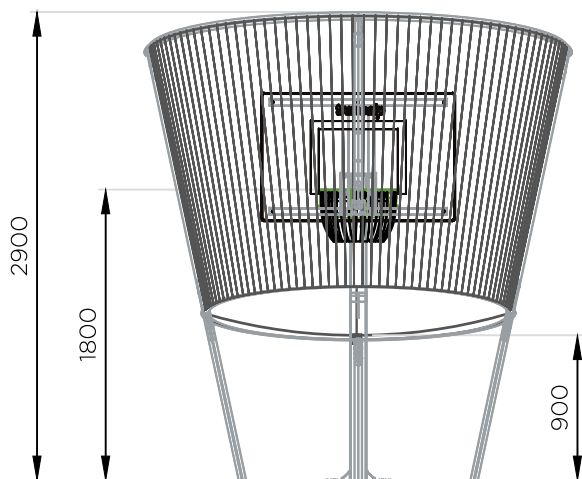

Fiche technico-sportive

ref. **9021** - Panier de basket + récupérateur

Ergonomie

- 3 hauteurs de filet au choix : 1.60m / 1.80m / 2.00m
- Filet vertical et horizontal pour faciliter la récupération des ballons et la continuité du jeu.

Matériaux

ACIER thermolaqué ou sablé : Poteau / arceau (+ lames caoutchouc)

HPL (stratifié compact ép. 10 mm) : panneau

INOX : récupérateur (+ filet polyéthylène et bâche micro-perforée)

Livraison, pose, montage

Réf. Notice	N9021	Palettisation	1 palette / 2.6 x 1.8 m 1 palette / 1.2 x 0.8 m 1 colis / 2 x 0.6 m
Installation	2 heures / 2 personnes	Poids de la pièce la plus lourde	92 Kg
m ³ de béton	0.640 m³	Poids total	149 Kg

Scellements possibles

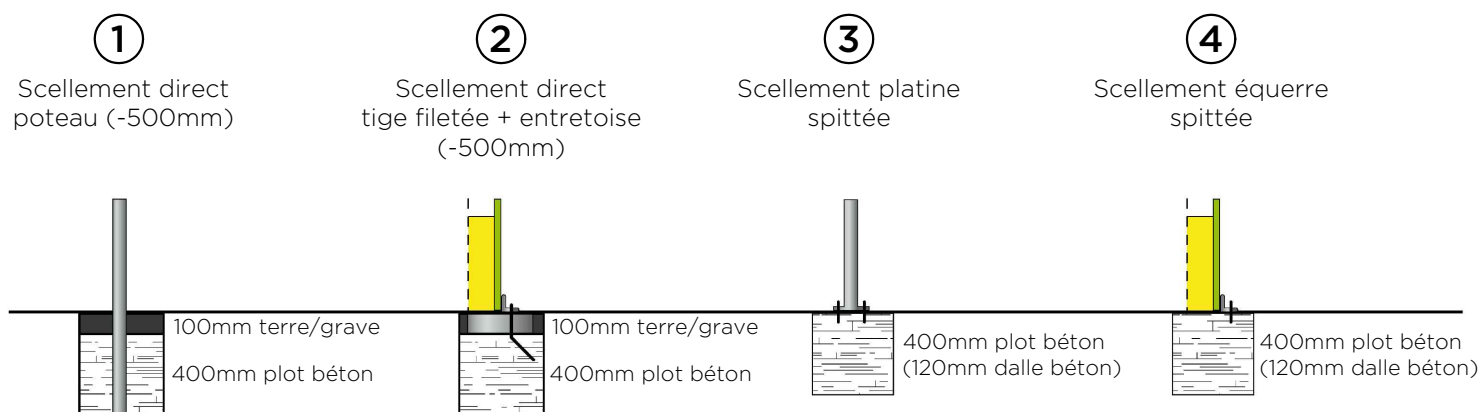

Contrôle, entretien et maintenance

TRANSALP préconise d'effectuer :

- **un contrôle visuel hebdomadaire**
 - intégrité de l'équipement
 - respect des zones de sécurité (pas d'obstacle)
- **un contrôle fonctionnel trimestriel**
 - stabilité et fonctionnement de l'équipement
- **un contrôle principal annuel**
 - état des scellements
 - sûreté de l'utilisation

